

1- DESCRIPTION

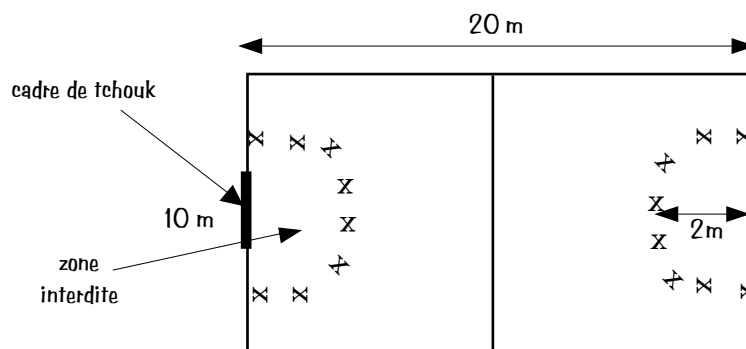

● 2 équipes de 6 à 7 joueurs

● **Terrain** : 20 m x 10 m

Devant chaque cadre de tchouk, une zone interdite matérialisée par 1/2 cercle de 2m de rayon.

● **Durée de jeu** : 10 mn avec une pause.

● **Lieu** : cour, gymnase, préau, terrain d'évolution

● **Matériel** :

- 2 cadres de tchouk
- des chasubles pour distinguer les 2 équipes
- des cônes pour matérialiser le terrain, des plots assiettes pour matérialiser les zones interdites
- 1 ballon type mini-hand
- des chasubles spécifiques pour les arbitres ainsi que des sifflets

2 - BUT DU JEU

Marquer le maximum de points en faisant rebondir le ballon sur la cible de tchouk pour le mettre hors de portée des adversaires.

3 - DÉROULEMENT

Pour commencer le jeu :

Après tirage au sort, le ballon est donné à une équipe qui engage à côté d'une cible.

Les deux équipes n'ont pas de camp défini, c'est-à-dire que chaque équipe peut tirer sur n'importe quelle cible.

Contraintes :

- 5 passes maximum sans rebond avant un tir sur la cible.
- pas de dribble.
- pas de jeu au pied.
- le porteur du ballon ne se déplace pas.
- interdiction de gêner l'adversaire, d'intercepter le ballon, de pénétrer dans la zone interdite.
- avant d'avoir le droit de tirer sur la cible, le ballon doit avoir franchi la ligne médiane.

L'équipe qui tire sur la cible marque un point :

- si le ballon rebondit dans la surface de jeu avant que l'équipe adverse ne s'en saisisse.
- si le ballon est rattrapé puis relâché par un joueur de l'équipe adverse.

Si la balle est rattrapée par l'équipe adverse, il n'y a pas de point et le jeu continue.

Après chaque point marqué, l'engagement se fait derrière le cadre sur lequel a eu lieu le tir.

L'équipe qui tire sur la cible donne un point à l'équipe adverse :

- si le tireur rate le cadre.
- si le ballon rebondit à l'intérieur de la zone interdite.
- si le ballon rebondit à l'extérieur du terrain.
- si le ballon est touché (volontairement ou non) par un co-équipier.

En cas de faute constatée, le ballon est remis à l'équipe adverse et il y a coup franc à l'endroit de la faute.

Si au cours du jeu, le ballon touche le sol, il est donné à l'équipe adverse à l'endroit où il est tombé.